



# Touret à meuler

*Promac 325 E*

Principales règles de sécurité et de comportement dans notre entreprise



## Principaux dangers



- Blessures dues à la projection de particules lors du meulage
- Blessures aux mains dues au contact avec la meule en rotation
- Éclatement de la meule
- Chute de pièces
- Happement par des tourillons ou des brosses métalliques
- Inhalation de poussières
- Brûlures dues au contact avec les surfaces chaudes des pièces

## Règles de sécurité



Selon la situation



- N'utiliser que des machines à meuler sûres et respecter les consignes indiquées dans la notice d'instructions
- Utilisation exclusivement réservée aux personnes ayant reçu l'instruction requise
- Porter des lunettes de protection
- Porter des chaussures de sécurité
- Porter si nécessaire des gants de protection lors de la manipulation de pièces à arêtes vives
- Porter éventuellement des protecteurs d'ouïe
- Porter éventuellement une protection des voies respiratoires
- Effectuer un test de résonance avant le serrage de la meule
- Régler correctement les supports et les chapeaux de protection
- Ne pas meuler des chaînes, câbles ou pièces comportant de nombreux trous ou picots lors des travaux avec une brosse métallique (risque de happement par la brosse)

## Informations

- Voir la notice d'instructions
- Liste de contrôle « Machines à meuler ou tourets à meuler », ref. Suva 67037.f
- Disponible dans le classeur Sécurité de l'atelier

## Date d'établissement

Version 1.0 / 04.06.2024

## Doppelschleifmaschine Touret meule/meule

# 324E 325E

### Bedienungsanleitung Index

- 2 CE-Konformitätszertifikat
- 3 - 4 Sicherheitsvorschriften
- 5 Technische Daten, Maschinenbeschreibung
- 6 Auspack und Kontrollliste
- 7 Zusammenbau - Adapter mit Zubehör
- 8 Ersetzen der Schleifscheibe
- 16 Elektroschema
- 17 Ersatzteilzeichnung
- 18 Ersatzteilliste
- 19 Standfuß zum Bandschleifer
- 20 Garantieschein



### Mode d'emploi Sommaire

- 2 Déclaration CE de Conformité
- 9-10 Consignes de sécurité
- 11 Caractéristiques techniques,  
Présentation de la machine
- 12 Déballage et détail des pièces
- 13 Montage de la brosse métallique et du disque à polir
- 14 Remplacement de la meule (CH)
- 15 Remplacement de la meule (F)
- 16 Schéma électrique
- 17 Vue éclatée
- 18 Liste des pièces de rechange
- 19 Socle du touret
- 20 Bon de garantie



TOOLTEK CO., LTD., 345, Sec. 1. Chung Ching Road, Ta Ya 428, Taichung Hsien,  
R.O.C.

**CE - KONFORMITÄTSEKLAERUNG gemäss**

- Maschinenrichtlinien 98/37/EEC
- EMC Norm 89/336/EEC
- Niedervolt Direktiven 73/23/EEC

- EN 55014-1, EN 55014-2, EN 61000-3-2, EN 61000-3-3
- EN 610029-1

TOOLTEK LTD. erklärt hiermit, dass die folgende Maschine: 324E und 325E

sofern diese gemäss der beigelegten Bedienungsanleitung gebraucht und gewartet werden, den Vorschriften betreffend Sicherheit und Gesundheit von Personen, gemäss den oben aufgeführten Richtlinien der EG entsprechen.

**DECLARATION CE DE CONFORMITE selon**

- les directives Européennes 98/37EC
- EMC Norme 89/336/EEC
- Directives basses tension 73/23/EEC

- EN 55014-1, EN 55014-2, EN 61000-3-2, EN 61000-3-3
- EN 610029-1

TOOLTEK LTD. déclare que les machines sous-mentionnées: 324E et 325E

sont, sous condition qu'elles soient utilisées et maintenues selon les instructions du manuel d'instruction joint, conformes aux prescription sur la santé et la sécurité des personnes, selon les directives sur la sécurité des machines mentionnées ci-dessus.

Taichung.....  
TOOLTEK CO. LTD.

R. Sheng  
Geschäftsleiter  
Directeur

**Remarque : le non-respect de ces prescriptions peut entraîner des accidents graves.**

Comme toutes les machines, cette machine présente certains risques caractéristiques inhérents à son fonctionnement et à sa manipulation. L'utilisation attentive et la manipulation correcte de la machine diminuent considérablement les risques d'accidents potentiels. En cas de non-respect des mesures de prudence normales, les risques d'accidents sont inéluctables pour les utilisateurs.

La machine n'a été conçue qu'aux seules fins indiquées. Nous voulons vous faire bien comprendre que la machine ne peut fonctionner ni après avoir été modifiée, ni d'une manière pour laquelle elle n'a pas été conçue.

Si vous avez des questions à propos du fonctionnement de cette machine, n'hésitez pas à vous adresser d'abord au revendeur qui pourra vous conseiller si la notice d'utilisation ne vous donne pas d'éclaircissements.

## CONSIGNES GÉNÉRALES POUR UNE MANIPULATION DES MACHINES EN TOUTE SÉCURITÉ

1. Pour votre sécurité, commencez toujours par lire la notice d'utilisation avant de mettre la machine en service. Pour connaître la machine, son utilisation et ses caractéristiques d'exploitation et identifier les risques spécifiques qu'elle présente.
2. Conserver les capots de protection en ordre de marche et ne pas les démonter.
3. Toujours brancher les machines électriques munies d'une fiche mâle de secteur à contact de terre sur une prise femelle à prise de terre (terre). Si l'on utilise une prise intermédiaire sans contact de terre, le branchement à la prise de terre de la machine doit impérativement être établi. Ne jamais faire fonctionner la machine si elle n'est pas reliée électriquement à la terre.
4. Toujours retirer de la machine les leviers de serrage ou clés amovibles. Adopter un comportement consistant à toujours vérifier avant la mise sous tension de la machine si tous les éléments amovibles ont bien été retirés.
5. Eloigner tout obstacle de la plage de travail de la machine. Les plages et plans de travail mal réglés déclenchent immédiatement des accidents.
6. Ne pas faire fonctionner la machine dans un environnement à risques. Ne pas utiliser la machine motorisée dans des salles humides ou ruisselant d'eau et ne pas l'exposer à la pluie. Le plan de travail et la plage de travail doivent être toujours bien éclairés.
7. Tenir les enfants et les visiteurs à l'écart de la machine. Tenir toujours les enfants et les visiteurs à distance de sécurité de la plage de travail.
8. Interdire l'accès de l'atelier ou de la salle de travail aux personnes non autorisées. Installer des sécurités enfants sous la forme de verrous fermant à clé, d'interrupteurs généraux verrouillables, etc.
9. Ne pas surcharger la machine. On améliore le rendement de la machine et la sécurité du fonctionnement si la machine est utilisée dans les limites de puissance pour lesquelles elle a été conçue.
10. Ne pas ajouter d'accessoires supplémentaires en vue d'opérations pour lesquelles ils ne sont pas conçus.
11. Porter des vêtements d'atelier appropriés ; éviter de porter des vêtements amples, des gants, des foulards, des bagues, des chaînes au cou ou aux poignets ou d'autres bijoux. Ils risquent de se prendre dans les éléments mobiles de la machine. Porter des chaussures à semelle antidérapante. Porter un couvre-chef recouvrant entièrement les cheveux longs.
12. Porter en permanence des lunettes de sécurité. Bien respecter les réglementations de prévention des accidents. Par ailleurs, porter un masque anti-poussière pour les travaux dégageant de la poussière.
13. Fixer les pièces en les serrant. Pour maintenir la pièce, toujours utiliser un étau ou un dispositif de serrage. C'est plus sûr qu'à la main, et les deux mains sont libres pour utiliser la machine.

14. Veiller à la stabilité. Toujours conserver la position des pieds et l'équilibre du corps de façon à garantir votre stabilité.
15. Toujours conserver la machine en parfait état. A cet effet, tenir les surfaces de coupe aiguisées et propres pour un rendement optimum. Suivre scrupuleusement la notice d'utilisation pour le nettoyage, le graissage et le remplacement des outils portés.
16. Retirer toujours la fiche de secteur avant de procéder aux interventions de maintenance ou au remplacement d'éléments de la machine tels que la lame de scie, les outils de coupe, etc.
17. N'utiliser que les accessoires recommandés. Pour cela, respecter les instructions figurant dans la notice d'utilisation. L'utilisation d'un accessoire inapproprié est synonyme de risques d'accidents.
18. Eviter toute mise en marche involontaire. Toujours vérifier, avant le branchement au secteur, si l'interrupteur principal se trouve bien en position "0" (Arrêt).
19. Ne jamais monter sur la machine. Des accidents graves peuvent se produire si la machine bascule ou entre en contact avec l'outil de coupe.
20. Vérifier les éléments de machine endommagés. Les dispositifs de sécurité ou autres éléments endommagés doivent être parfaitement réparés ou remplacés avant toute utilisation ultérieure.
21. Ne jamais s'éloigner de la machine en cours de fonctionnement. Toujours couper l'alimentation secteur. Ne s'éloigner de la machine que lorsque cette dernière est complètement à l'arrêt.
22. Alcool, médicaments ou drogues : ne jamais utiliser la machine en étant sous l'influence de l'alcool, de médicaments ou de drogues.
23. S'assurer que la machine est coupée de l'alimentation au secteur avant d'effectuer une intervention sur les circuits électriques, le moteur, etc.

## Consignes relatives à la sécurité du travail

### Transport de la machine

1. La machine pèse 21kg.
2. Utiliser un mode de transport adapté.



### Poste de travail

1. L'éclairage et la ventilation de la salle doivent être suffisants.
2. L'éclairage pour un travail en toute sécurité doit être de 300 LUX.

### Niveau de bruit

1. Le niveau de bruit de la machine en cours d'utilisation est de moins de 75 dB.
2. Selon le matériau employé, le bruit peut augmenter lors de l'opération de meulage. Il est donc nécessaire de se protéger du bruit et de porter des protections appropriées (par ex. un casque anti-bruit).

### Branchement électrique au secteur

1. Les machines 324E et 325E sont livrées avec un câble de branchement sur secteur. Le branchement ainsi que les modifications du branchement au secteur doivent être effectués par un spécialiste conformément à la norme EN 60204-1, § 5.3.
2. Le fusible de protection doit être au minimum de 10 A.
3. Vous trouverez les caractéristiques électriques précises sur la plaque signalétique de la machine et sur le schéma électrique joint à la présente notice.
4. **ATTENTION :** Pour toutes les interventions de maintenance ou de modification et les réparations, débrancher la machine (retirer la fiche mâle).
5. Le câble de mise à la terre vert/jaune est important pour la sécurité électrique. Il faut donc vérifier que le branchement est correctement effectué.

Modèle .....	324E .....	325E .....
Moteur Kw .....	0.45 .....	0.45 .....
Alimentation .....	230 / 50 / 1 .....	400 / 50 / 3 .....
Meule dimensions mm .....	200 x 25 x 20.0 .....	200 x 25 x 20.0 .....
Vitesse moteur tpm .....	2850 .....	2850 .....
Encombrement (L x P x H) mm .....	480 x 300 x 290 .....	480 x 300 x 290 .....
Hauteur avec socle mm .....	1390 .....	1390 .....
Poids kg .....	21.0 .....	21.0 .....

**Test de bruit** conforme au § 1.7.4 des Directives sur les machines 89/392.

Lorsque la perceuse est en charge normale et homogène, le niveau de bruit (IEC 651 - IEC 804) est inférieur à 75 dB. Ce niveau peut toutefois augmenter dans le cas de divers matériaux à meuler problématique ; **il faut donc équiper le personnel utilisateur de protections anti-bruit.**

## Présentation de la machine

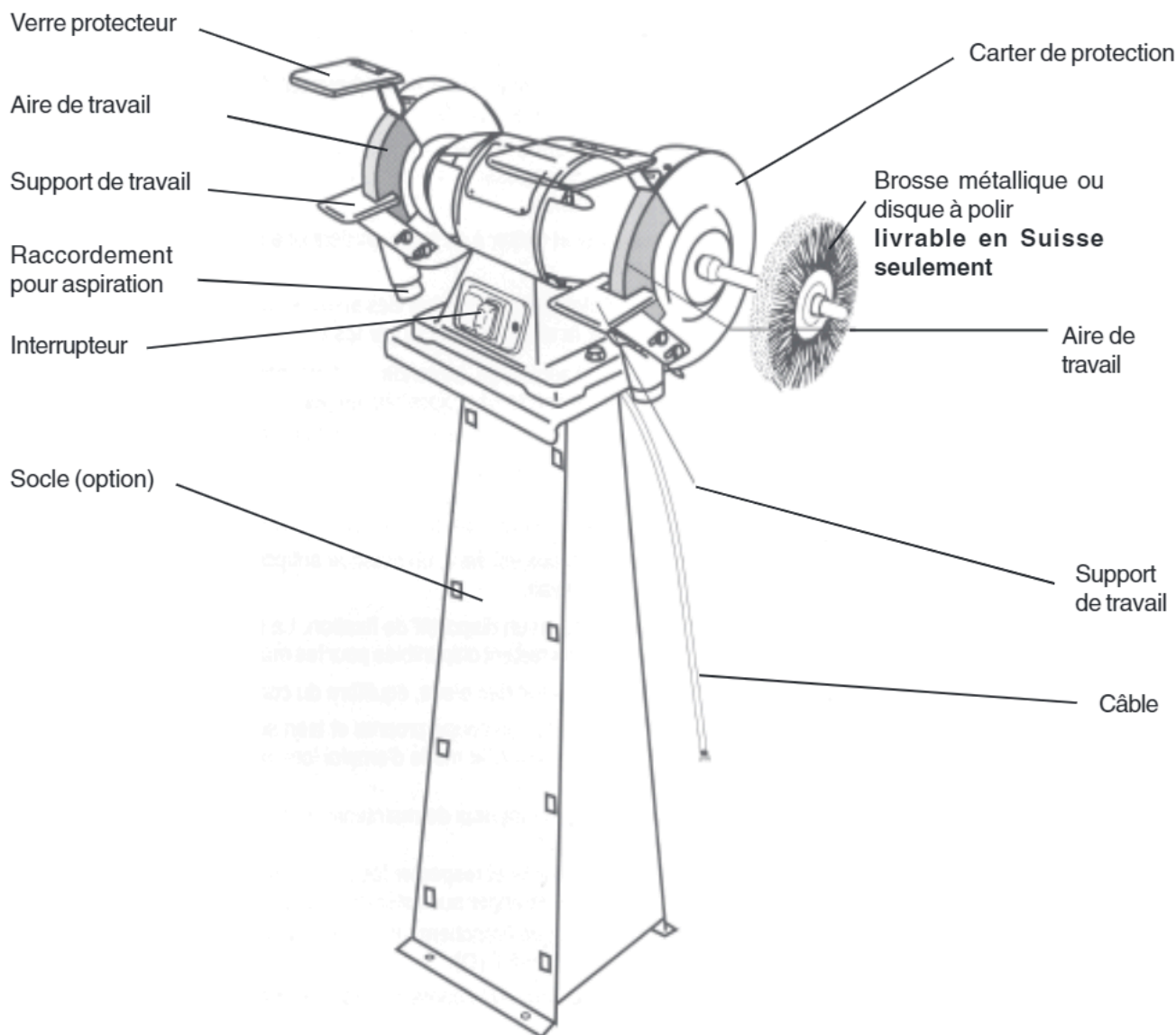

## 1 ..... Protecteur plexi

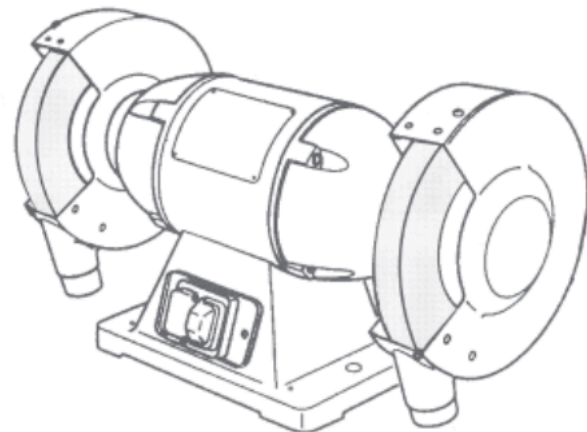
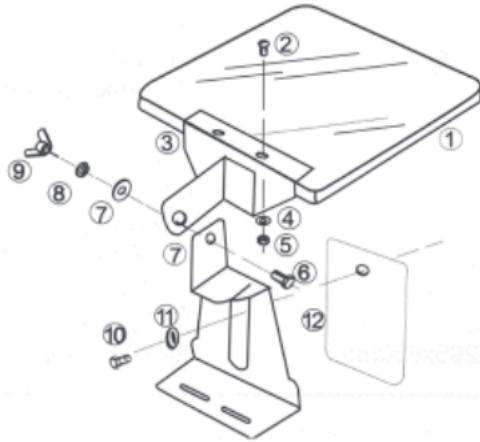

Touret

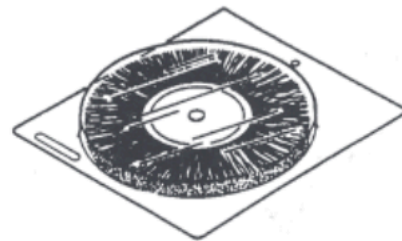

Brosse métallique  
**(livrable en Suisse seulement)**

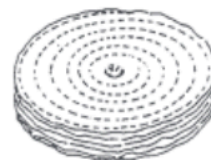

Disque à polir  
**(livrable en Suisse seulement)**

Réf.	Description	Q'té
1	Plexi	2
2	Vis 3/16" x 1/2"	4
3	Support	2
4	Rondelle M5	4
5	Ecrou 3/16"	4
6	Vis 1/4" x 1/2"	2
7	Rondelle M6	4
8	Rondelle 1/4"	2
9	Papillon 1/4"	2
10	Vis M6x8	2
11	Support	2
12	Protection	2

## 2 ..... Porte-outil

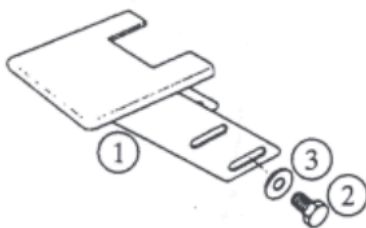

Réf.	Description	Q'té
1	Porte-outil	1
2	Boulon M6x10	4
3	Rondelle M6	4

## 3 ..... Adaptateur, Flasques Livrables en Suisse seulement

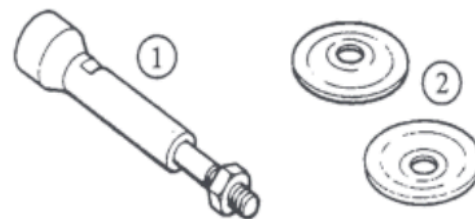

Réf.	Description	Q'té
1	Adaptateur	1
2	Flasques de meule	2

Version Suisse

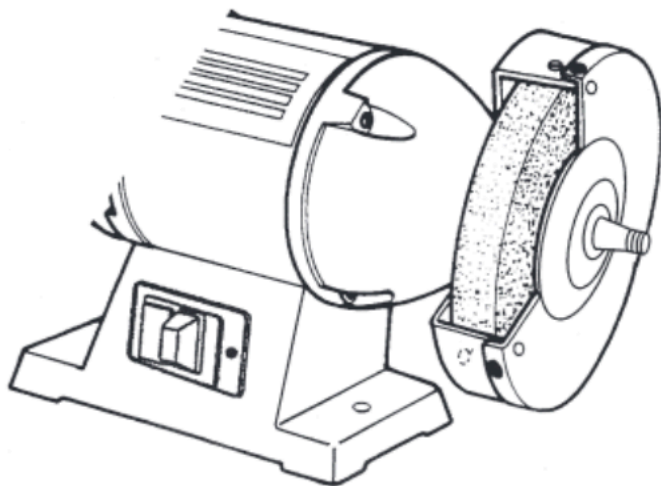

Pour le modèle  
324E et 325E  
vendu en Suisse  
seulement

Tenir la meule et monter l'adaptateur.  
Veiller à ce que le cône de la machine et de l'adaptateur soient propres.



Version Suisse

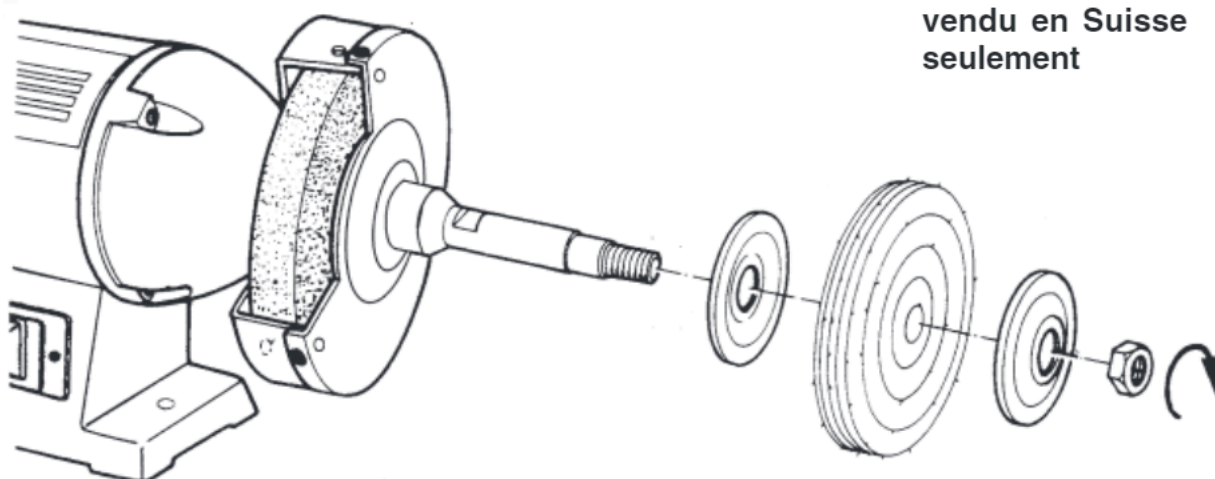

Pour le modèle  
324E et 325E  
vendu en Suisse  
seulement

Monter le disque à polir ou la brosse métallique selon l'image.



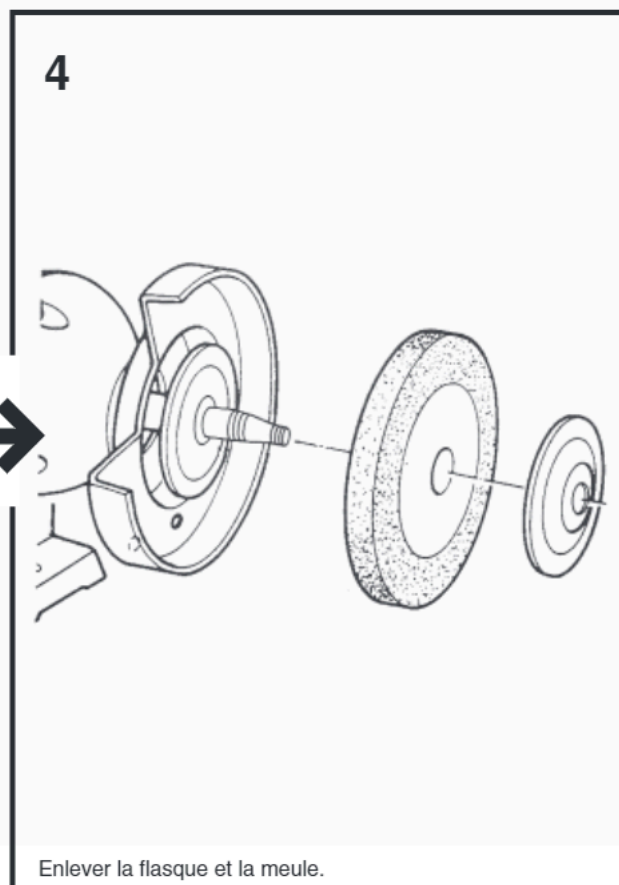
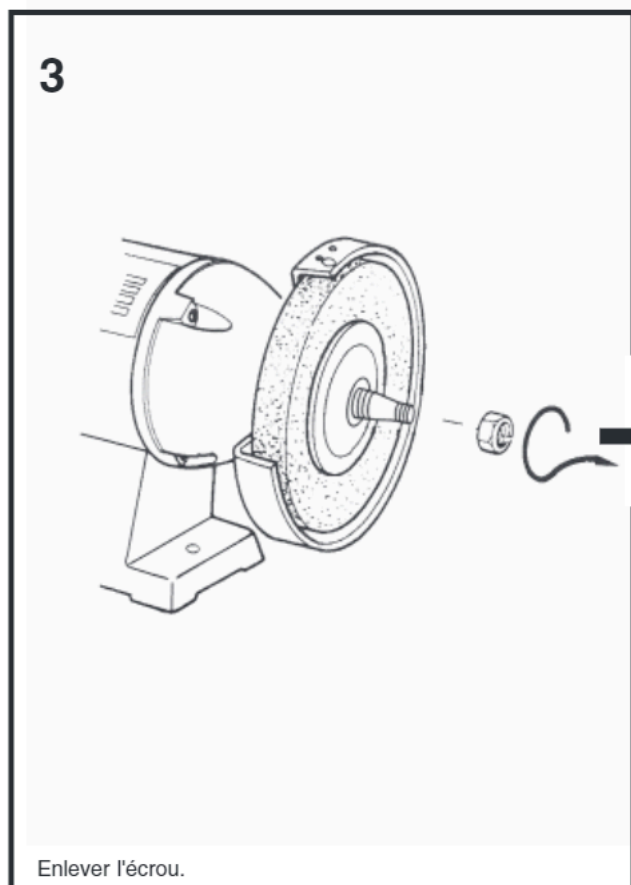
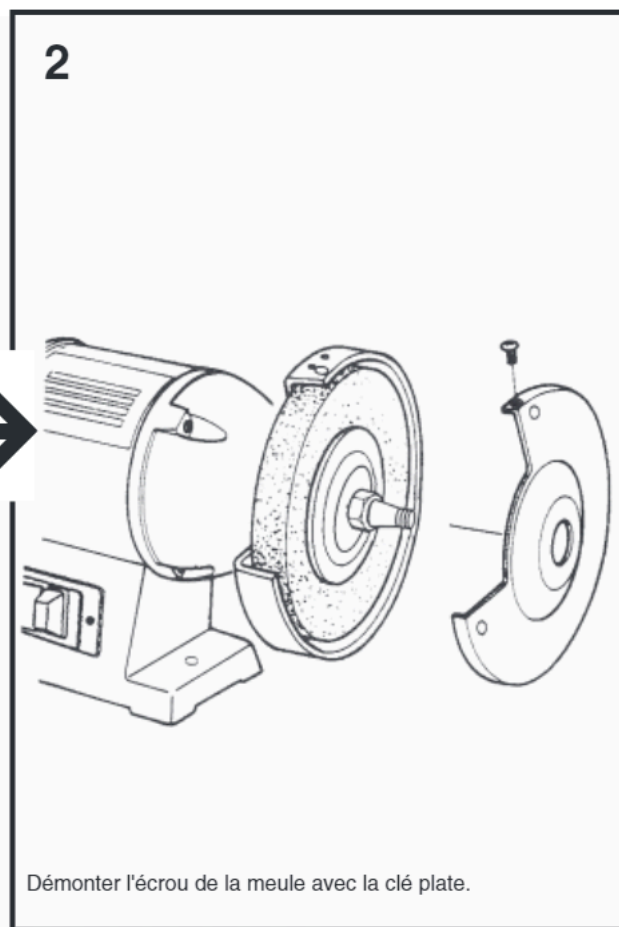
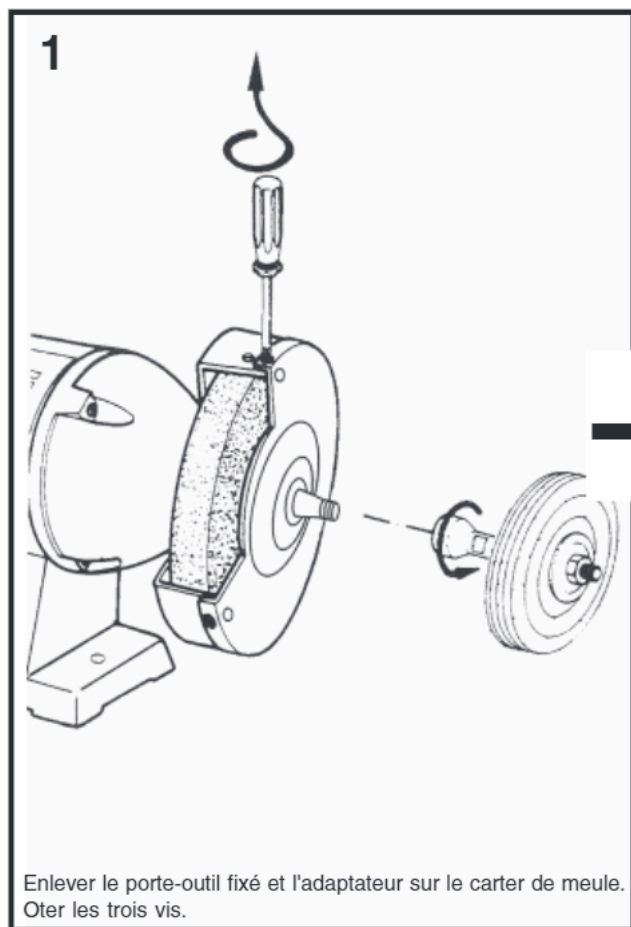

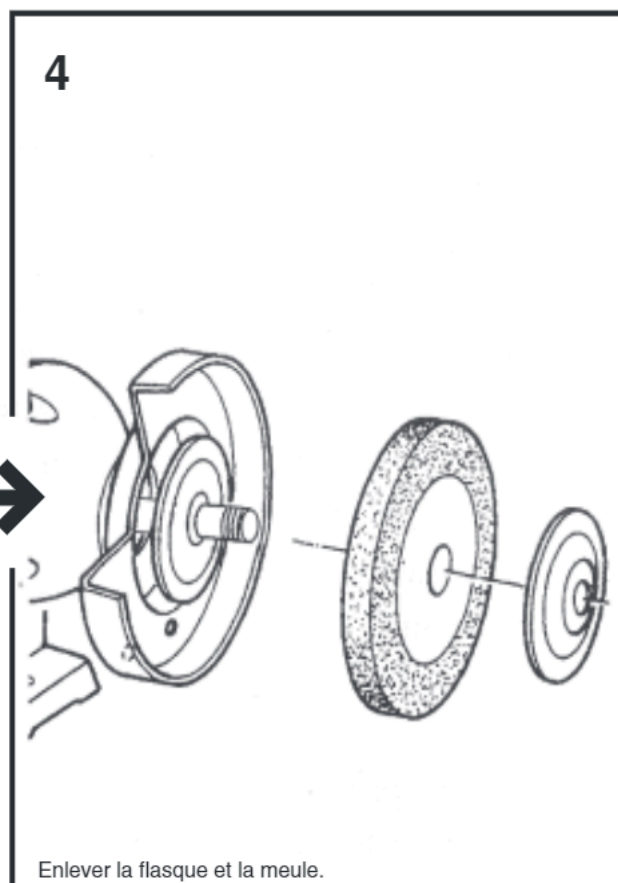
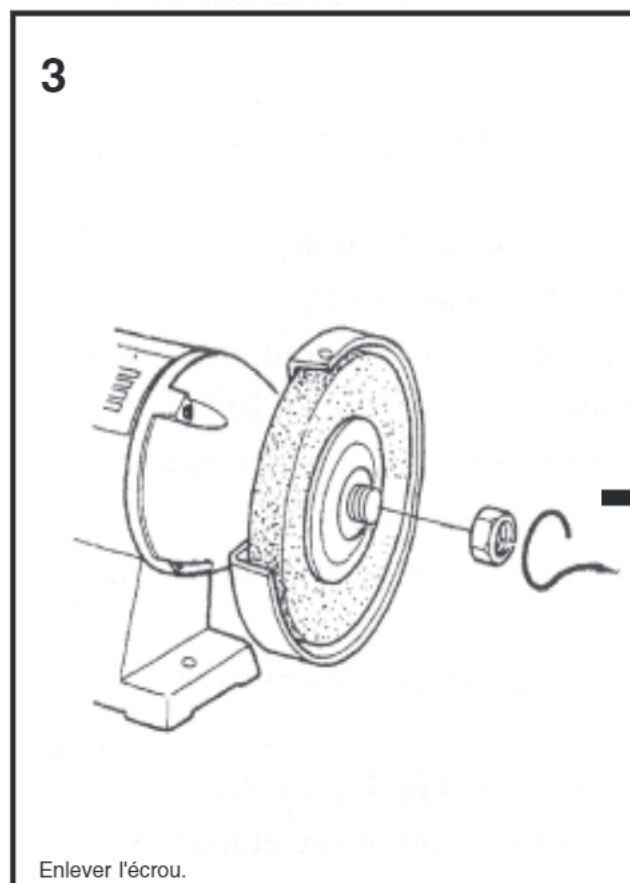
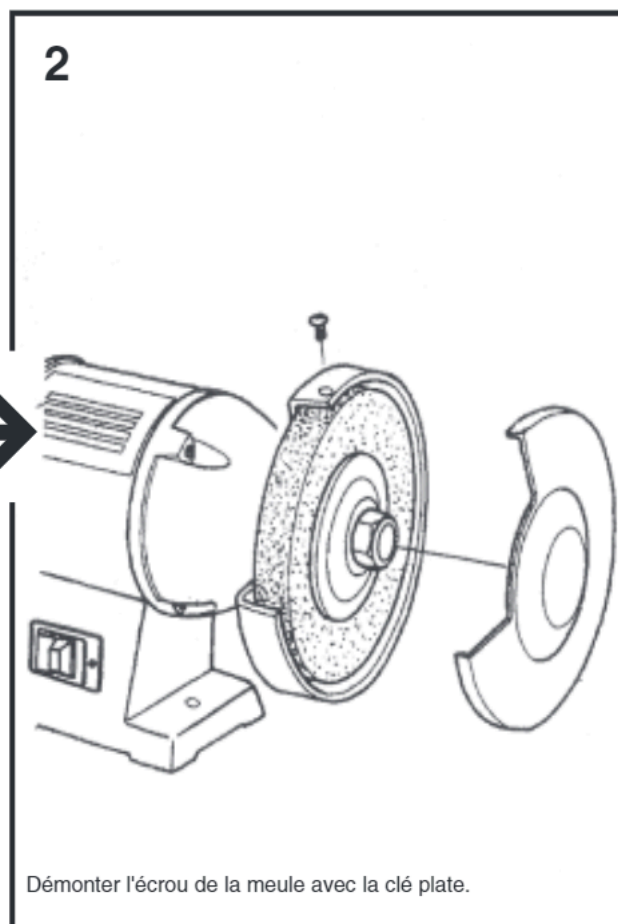
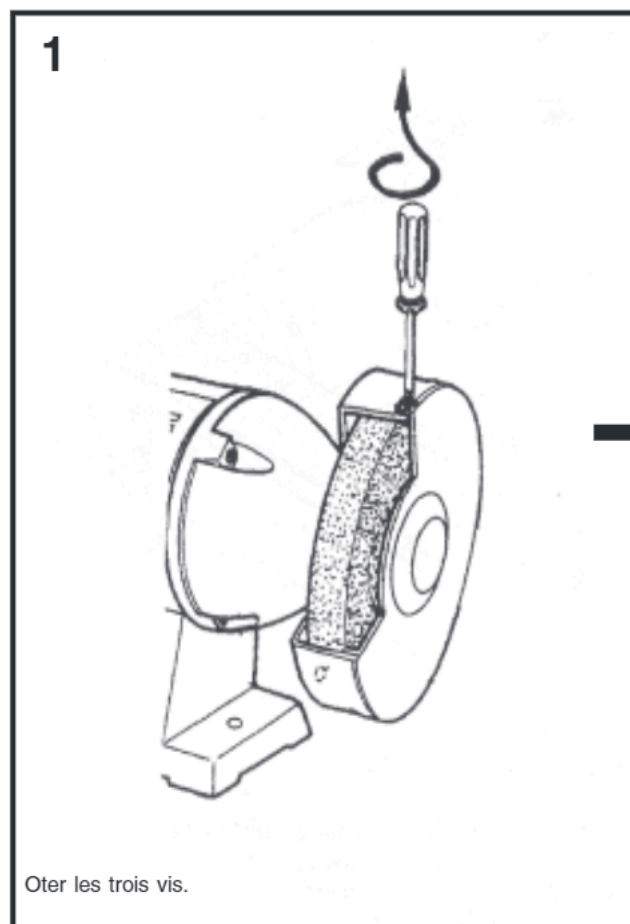

Monter la nouvelle meule en oeuvrant en sens inverse.

1. Die Maschine wird mit einem Netzkabel 230V (324E) 400V (325E) geliefert. Änderungen des Netzanschlusses sind von einem Fachmann gemäss Norm EN60204-1, Punkt 5.3 zu vorzunehmen.
2. Die Absicherung muss min. 10 A sein.
3. Die genauen elektrischen Daten finden Sie auf dem Typenschild der Maschine und dem elektrischen Plan, der dieser Anleitung beiliegt.
4. **ACHTUNG:** Für alle Service- oder Umrüstarbeiten sowie Reparaturen ist die Maschine vom elektrischen Netz zu trennen (Stecker ausziehen).
5. Das gelb/grüne Erdungskabel ist wichtig für die elektrische Sicherheit. Es ist daher auf die richtige Montage zu achten.

1. Un câble équipé ce touret pour une connexion en 230V (324E) 400V (325E). Pour le raccordement au réseau utiliser du matériel répondant à l'article 5.3 des normes EN60204-1.
2. Pour la protection il est conseillé d'utiliser des fusibles de 10A.
3. L'alimentation en fréquence, voltage et nombre de phases doit correspondre au schéma électrique.
4. **ATTENTION:** Il faut toujours débrancher votre machine à l'arrêt du travail, pour la maintenance ou pour tout réglage.
5. Le fil de terre de couleur jaune/vert doit être impérativement raccordé à la terre de votre installation électrique.

## 324E (230V)

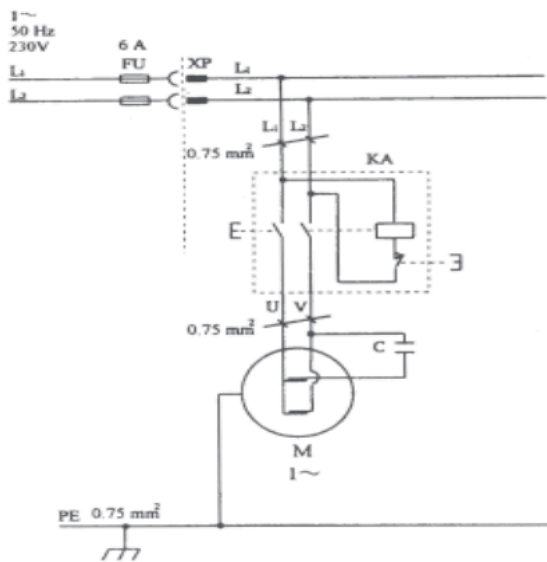

## 325E (400V)

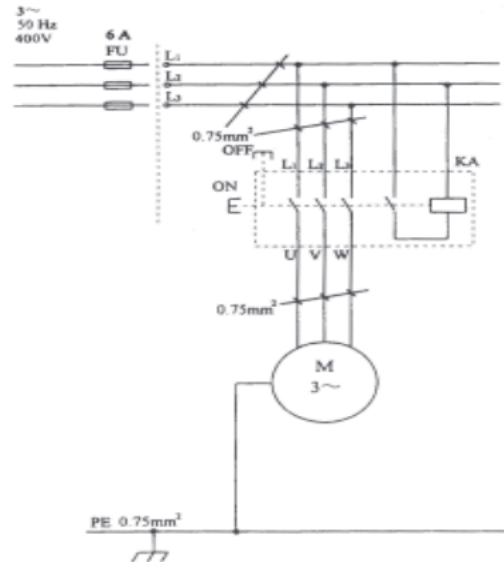

## Elektrische Stückliste / Liste des pièces des circuits électriques

Kurzzeichen Abréviation	Funktion Fonction	Tech. Daten Caractéristiques tech.	Stk Pièces	Bemerkungen Remarques
KA	Ein-/Ausshalter Interrupteur	230 / (400)VAC 10A	1	EN60204 UL
M	Motor Moteur	0.45Kw 230V/50/1 2850tpm(324E) 400v/50/3 2850tpm(325E)	1	EN60204
XP	Klemmenbrett Serrage	AC400V/15A 1.5mm2 max	1	VDE 0606
FU	Netzschutzung Fusible	230V / (400)V / 10A	3	Netzseitig
	Netzkabel Câble	3P x 0.75mm <sup>2</sup> 16A-230V(324E) 4P x 0.75mm <sup>2</sup> 16A-400V(325E)		H05-VVF VCTF
PE	Erdung Masse			

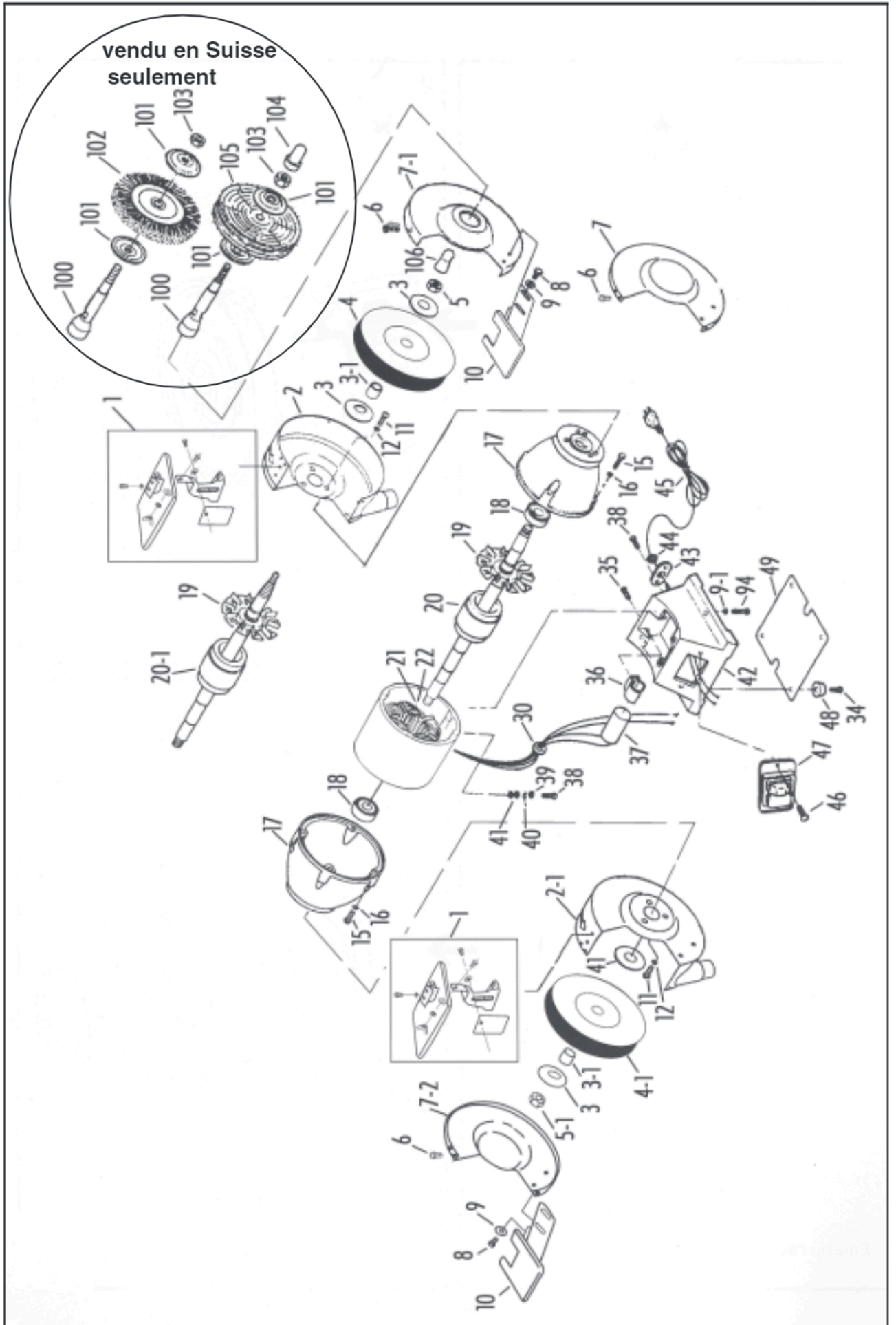

01	PM 324401	Halter komplett/ Verre protecteur complet	46	PM 320054	Schraube / Vis
01-1	PM 320029	Schutzglas / Verre protecteur	47	PM 212055	Schalter / Interrupteur
02	PM 324402	Schutz komplett rechts inkl. 7-1 <b>Schweiz</b> Protection complète droite incl. 7-1 <b>Suisse</b>	48	PM 320061	Gummifuss / Pied en caoutchouc
	PM 324402F	Schutz komplett rechts inkl. 7-1 <b>Frankreich</b> Protection complète droite incl. 7-1 <b>France</b>	49	PM 324058	Platte / Plaque
02-1	PM 324466	Schutz komplett links inkl. 7-2 <b>Schweiz</b> Protection complète gauche incl. 7-2 <b>Suisse</b>	94	PM 324054	Schraube / Vis
	PM 324466F	Schutz komplett links inkl. 7-2 <b>Frankreich</b> Protection complète gauche incl. 7-2 <b>France</b>	<b>Zubehör / Accessoires</b>		
03	PM 320008	Halter / Flasque	04	9341	Schleifscheibe K 60 / Meule gr.60
03-1	PM 320007	Büchse / Palier	4-1	9340	Schleifscheibe K 36 / Meule gr.36
05	PM 320009	Mutter / Ecrou		9399	Standfuss / Socle
5-1	PM 315068	Mutter / Ecrou pas à Gauche		2004	Standfuss / Socle(Suisse)
06	PM 324406	Schraube / Vis		300X	Standfuss mit Absaugung / Socle avec aspiration
08	PM 324408	Schraube / Vis	<b>Vendu en Suisse seulement</b>		
09	PM 324409	Scheibe / Rondelle	106	9494	Kappe / Couvercle
9-1	PM 320030	Scheibe / Rondelle	105	9339	Schwabbelscheibe / Disque à polir
10	PM 324411	Auflage / Porte outil	102	9338	Drahtbürste / Brosse
11	PM 320033	Schraube / Vis	104	9493	Kappe / Couvercle
12	PM 320032	Scheibe / Rondelle	100	9190	Adapter / Adaptateur incl. 101, 103
15	PM 324021	Schraube / Vis			
16	PM 320035	Federring / Anneau-ressort			
17	PM 324023	Flansch / Flasque			
18	985483	Kugellager / Roulement			
19	PM 320038	Lüfterflügel / Ventilateur			
20	PM 324429	Anker 324E <b>Schweiz</b> / Rotor 324E <b>Suisse</b>			
	PM 324429F	Anker 324E <b>Frankreich</b> / Rotor 324E <b>France</b>			
20-1	PM 325029	Anker 325E <b>Schweiz</b> / Rotor 325E <b>Suisse</b>			
	PM 325029F	Anker 325E <b>Frankreich</b> / Rotor 325E <b>France</b>			
21/22	PM 324427	Feld / Stator 324E			
	PM 325028	Feld / Stator 325E			
30	PM 320050	Tülle / Entrée câble			
34	PM 320006	Schraube / Vis			
35	PM 320046	Schraube / Vis			
36	PM 320045	Klemme / Serrage			
37	PM 324443	Kondensator / Condensateur			
38	PM 320004	Schraube / Vis			
39	PM 320005	Scheibe / Rondelle			
40	PM 320146	Scheibe / Rondelle			
41	PM 320145	Scheibe / Rondelle			
42	PM 325055	Gehäuse / Socle			
43	PM 320003	Platte / Plaque			
44	PM 320002	Kabelklemme / Serre- câble			
45	200035	Kabel <b>Schweiz</b> / Câble <b>Suisse</b> Kabel <b>Frankreich</b> / Câble <b>France</b>			

# Standfuss / Socle (Option)

**PROMAC**  
324E / 325E

## Modell / Modèle 9399

- 01 PM 939901 Standblech (Vorder- & Rückseite) /  
Tôle (avant & arrière)
- 02 PM 939902 Standblech (links & rechts)  
Tôle (gauche et droite)
- 03 PM 939903 Deckel / Couvercle
- 04 PM 939904 Schraube / Vis
- 05 PM 939905 Schraube / Vis
- 06 PM 939906 Mutter / Ecrou
- 07 PM 939907 Federring / Rondelle à ressort
- 08 PM 939908 Scheibe / Rondelle

## Modell / Modèle 2004 (livrable en Suisse seulement)

- 01 PM 200401 Stand / Socle
- 02 PM 200402 Bodenplatte / Tôle de fond
- 03 PM 200403 Schraube / Vis
- 04 PM 200404 Federring / Rondelle ressort
- 05 PM 200405 Scheibe / Rondelle
- 06 PM 200406 Scheibe / Rondelle
- 07 PM 200407 Schraube / Vis
- 08 PM 200408 Kühlkasten /  
Bac à eau
- 09 PM 200409 Schraube / Vis
- 10 PM 200410 Scheibe / Rondelle
- 11 PM 200411 Schraube / Vis
- 12 PM 200412 Federring / Rondelle ressort

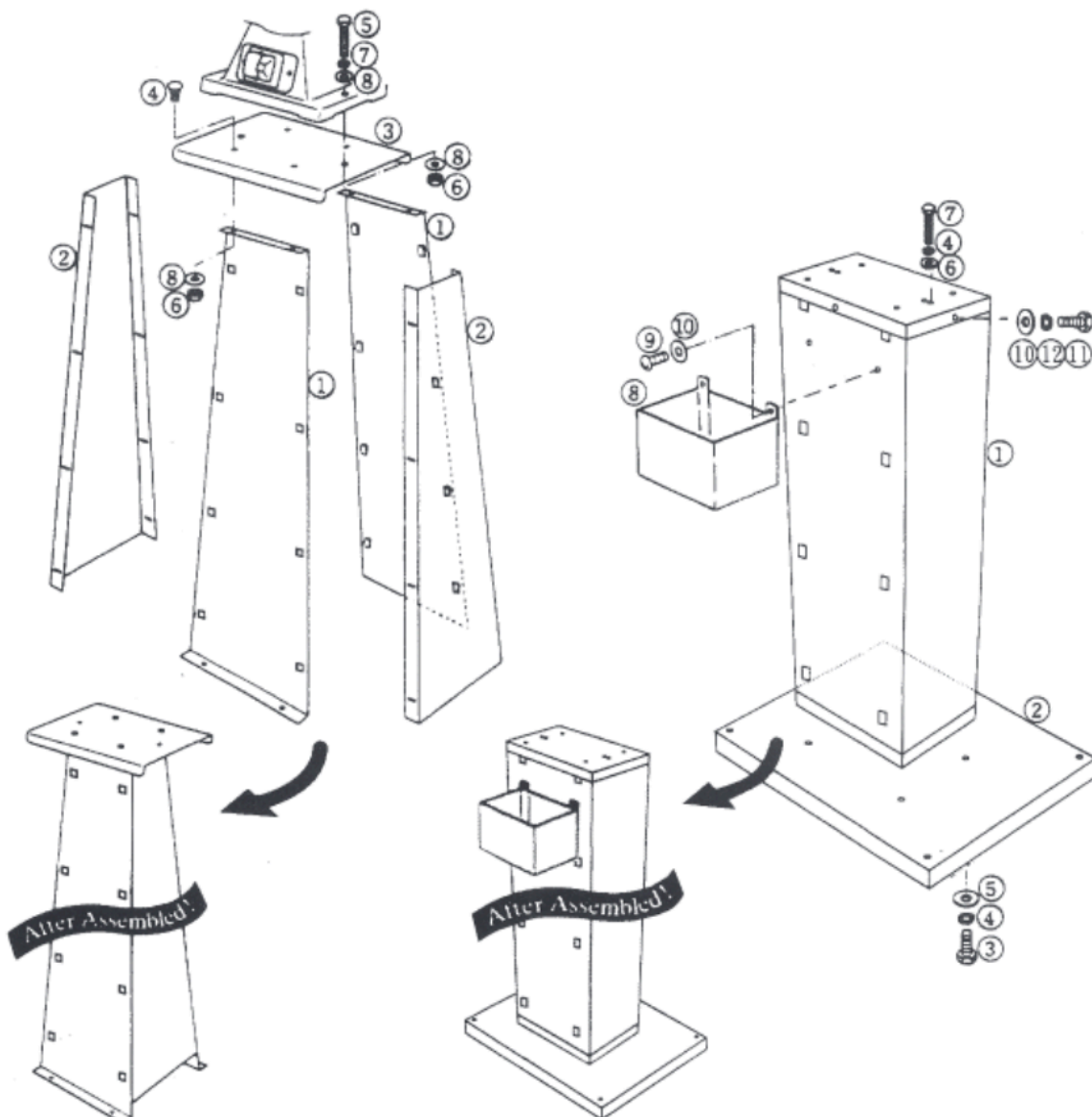

**PROMAC**<sup>®</sup>

## Garantie

Wir gewähren Ihnen auf den unten eingetragenen Artikeln Garantie auf die Dauer von 12 Monaten ab Laufdatum. Einzige Voraussetzung: dieses ausgefüllte persönliche Garantie-Zertifikat muss der zur Reparatur eingesandten Maschine beigelegt sein.

Par ce document nous nous engageons à réparer l'article mentionné ci-dessous en garantie pendant une période de 12 mois à partir de la date d'achat. Cette garantie ne sera pas honorée si ce certificat dûment complété n'est pas renvoyé avec la machine en question pour toute réparation.

Modell / Modèle

Namen und Anschrift des Käufers / Nom et adresse de l'acheteur

Serie-Nr. / N° de série

Kaufdatum / Date de l'achat

Händler-Stempel

Cachet du revendeur